

本公司主要产品:

- ◆ AD11系列信号灯/警示灯
- ◆ LA38系列按钮开关
- ◆ LW38系列转换开关
- ◆ CJH系列电流互感器
- ◆ ANH系列控制盒/箱
- ◆ CJTD系列特种车辆灯
- ◆ CJK系列开关/CJC系列插座
- ◆ CDY系列声光报警器
- ◆ CJM系列多功能控制模块
- ◆ PCM系列配网模块

欢迎来电索取样本或登陆本公司网站查询

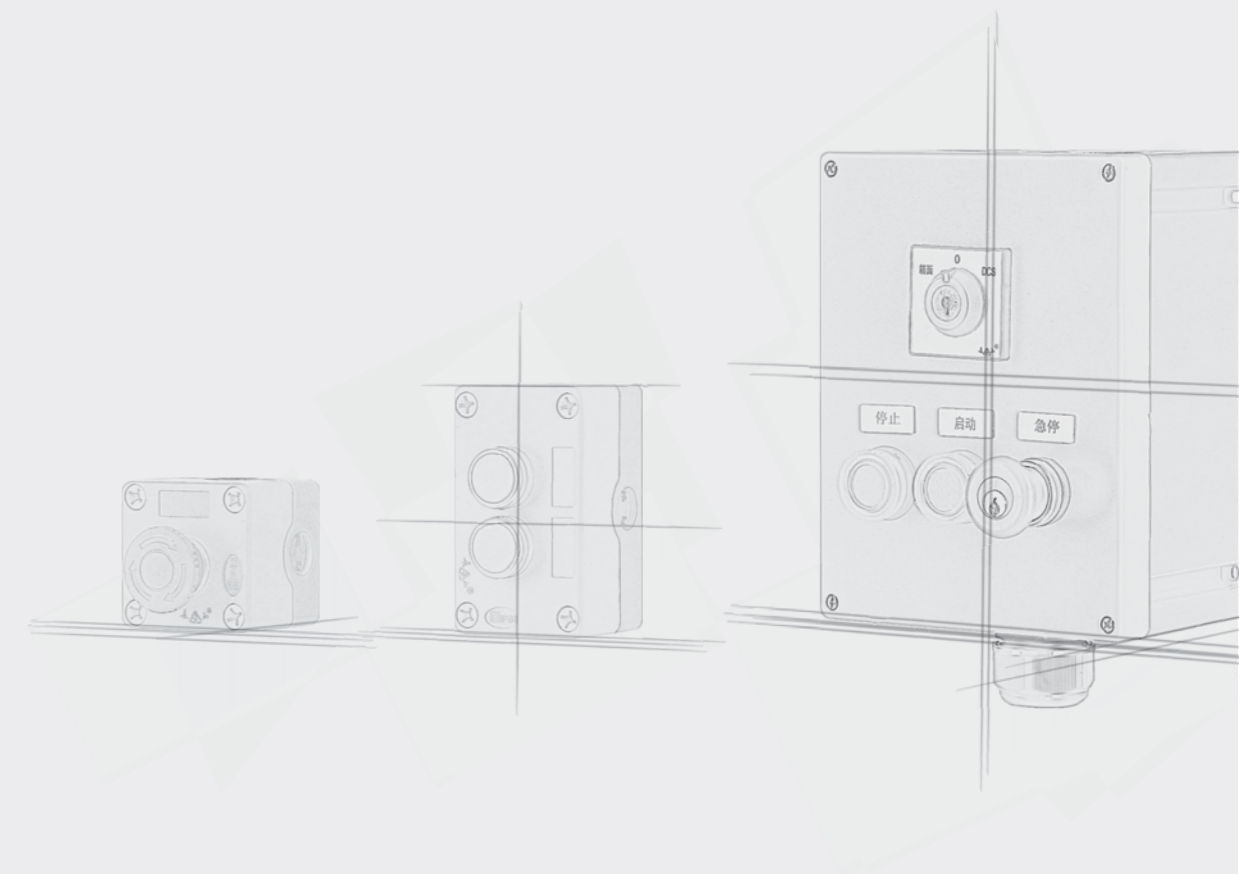

按钮盒、箱系列 Button box series



CORPORATE CULTURE

企业文化

> VISION

愿景

成为工业自动化及特种车辆行业值得信赖的合作伙伴

> MISSION

使命

让用户满意,使员工快乐,为股东增值,尽社会责任

> VALUE

价值观

以人为本,不忘使命,务实创新,合作共赢



COMPANY PROFILE

公司简介

1992年,江阴长江电器股份有限公司从电力电网行业起家,在国内开创性地将LED技术应用于低压电器信号灯领域,并相继研发按钮开关、万能转换开关,电流互感器等产品系列,以蓬勃之势迅速发展成为细分行业内的知名品牌“长江电器”,赢得万千客户信赖。

2015年,公司紧抓技术迭代机遇,以LED照明灯为切入点,成功进军特种车辆行业,并凭借敏捷的研发体系,先后推出点火开关、钮子开关、限位开关、集成控制模块等多样化的低压控制电器产品及解决方案。

三十年来,我们始终坚持以客户价值为中心,以增值创新为核心竞争力,以振兴民族品牌为使命,不断超越自我,持续追求卓越。

未来,公司将重点围绕工业自动化领域深耕布局,积极推进海外业务发展,全力加速企业数字化转型,多渠道提升公司发展内核,与员工同心同行,与客户创造双向价值循环,共谋发展新生态。



公司资质 ENTERPRISE QUALIFICATION

ENTERPRISE HONOR
HONOR ARTICLES

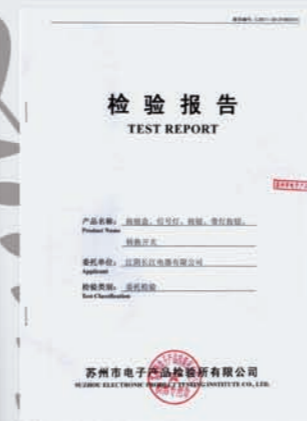

目录 CONTENTS

- 盒子的选择..... 1
- ANH-J系列按钮盒..... 3
- ANH-S系列按钮盒(加深型)..... 5
- ANH-P系列按钮盒..... 7
- ANH-AK系列底坑检修盒..... 9
- ANH-A-152011按钮箱..... 10
- ANH-A- X系列按钮箱..... 11
- ANH-S系列螺栓箱..... 12
- ANH-S系列螺栓箱..... 15
- ANH-P系列铰链箱..... 18
- ANH系列金属箱..... 20
- ANH-L系列铸铝按钮箱..... 22
- DZH系列端子接线盒..... 26
- 尼龙电缆防水接头..... 28
- 金属电缆防水接头..... 30
- 安装底板配件..... 31
- 典型工程案例..... 31



盒子的选择

当您选择所需要的盒子时，需要考虑以下几点：

防护功能（防护等级IP）

使用环境（室内/室外，危险区域，严重腐蚀范围等）

尺寸（根据安装物体大小来决定）

技术说明

防护等级IP

IP等级划分是通过使用二个数字来表明外壳对抵抗固体物质和液体的能力。该等级适用于所有产品。

防护等级不可等同为防腐等级。

按照GB4208对防护等级的划分如下：

第一位数字	防止固体异物进入的级别	第二位数字	防止水进入的级别
0	无防护	0	无防护
1	防护直径大于50mm的球形物体进入	1	防止垂直下落滴水，允许少量水滴入
2	防护直径大于12mm的球形物体进入	2	防止倾斜小于15°角度的滴水，允许少量水滴入
3	防护直径大于2.5mm的物体进入	3	防止倾斜小于60°角度的淋水，允许少量水滴入
4	防护直径大于1.2mm的物体进入	4	防止任何方向的溅水，允许少量水进入
5	允许有限的灰尘进入（无有害沉积）	5	防止喷水，允许少量水进入
6	完全防止灰尘进入	6	防止强烈喷水，允许少量水进入
		7	防止15mm~1m深的浸水影响
		8	防止在有压力下长期浸水

强度级别IK**

**	外部冲击防护级别
0	无保护
01-05	冲击力小于1焦耳
06	冲击力等于1焦耳
07	冲击力等于2焦耳
08	冲击力等于5焦耳
09	冲击力小于10焦耳
10	冲击力小于20焦耳

使用环境的选择

材料名称	最低温度 (°C)	连续最高温度 (°C)	阻燃级别	高强度冲击性	抗化学物性能	室内	室外
聚碳酸酯	-50	+120	V0, V2	好	好	√	√
ABS	-40	+80	V0, V2	好	好	√	√
不锈钢	-40	+85		好	很好	√	√

阻燃级的含义

1、HB:UL94标准中最低的阻燃等级。要求对于3到13 毫米厚的样品，燃烧速度小于40毫米每分钟；小于3毫米厚的样品，燃烧速度小于70毫米每分钟；或者在100毫米的标志前熄灭。

2、V-2:对样品进行两次10秒的燃烧测试后，火焰在60秒内熄灭。可以有燃烧物掉下。

3、V-1:对样品进行两次10秒的燃烧测试后，火焰在60秒内熄灭。不能有燃烧物掉下。

4、V-0:对样品进行两次10秒的燃烧测试后，火焰在30秒内熄灭。不能有燃烧物掉下。

定制服务

ANH系列按钮箱在设计、制造和生产在同行业中处于领先地位，一直以来，我们提供最为先进的、正本低廉的、适用于各种恶劣环境，用来保护电子元器件的塑料按钮盒、按钮箱等，为符合不同客户的需求，ANH系列按钮箱提供专门的综合性定制服务。

开孔服务：我们可以按照客户的要求为按钮盒和按钮箱切口和开孔。无论您的批量大小，我们的加工机械都为您提供最优质的加工服务。

着色服务：可以按照客户的需求定制不同颜色的壳体。

印字服务：可以按照客户提出的要求，进行印字服务，也可以定制相应的标牌。

ANH-J系列按钮盒

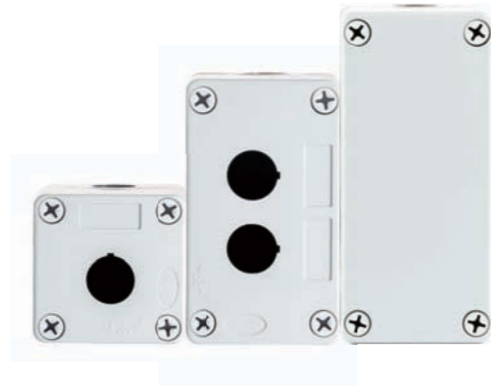

空盒型号命名

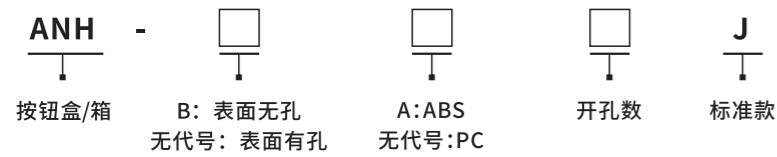

代加工型号命名

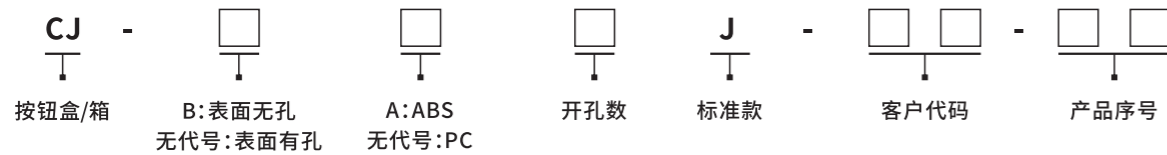

产品特点

- 五种外形尺寸，ABS、PC材料。
- 可直接安装一节触点模块的LA38按钮、三节LW38D-16四孔式转换开关（复位型为二节），AD11系列信号灯。
- 横向安装可带标牌，竖直安装不可带标牌。
- 可按照您的要求提供箱体装配元件服务。

技术参数

密封圈	硅海绵橡胶	
盖与底座连接	4个塑料螺钉	
箱体安装	底座底部有4个φ4.2孔，用于安装箱体（底座外刻有安装孔尺寸及孔距尺寸线）	
内部元件安装	元件直接安装于箱盖上，底座内底部无安装固定脚	
材料	聚碳酸酯（PC）	ABS
盒盖颜色	RAL7035（浅灰）	RAL7032（米黄）
底座颜色	RAL7022（深灰）	RAL7032（米黄）
温度范围	-40℃~+120℃	-40℃~+80℃
阻燃级别	V0	V0
抗冲击性	IK08	IK08
RoHs指令	符合	符合
防护等级	IP66	IP66

型号	外形尺寸	装配元件后产品照片
一孔按钮盒: ANH-1J 无孔按钮盒: ANH-A1J		 IP66
两孔按钮盒: ANH-2J 无孔按钮盒: ANH-B2J		 IP66
三孔按钮盒: ANH-3J 无孔按钮盒: ANH-B3J		 IP66
四孔按钮盒: ANH-4J 无孔按钮盒: ANH-B4J		 IP66
五孔按钮盒: ANH-5J 无孔按钮盒: ANH-B5J		 IP66

注: 无孔按钮盒, 可根据客户要求开孔。

ANH-S系列按钮盒(加深型)

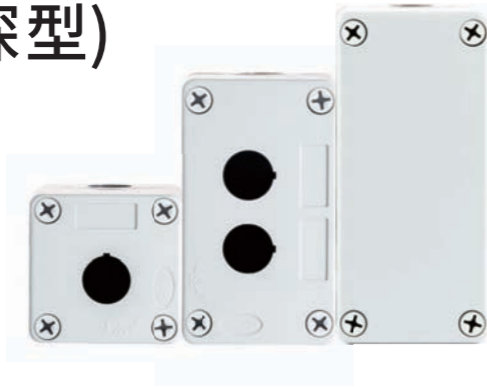

空盒型号命名

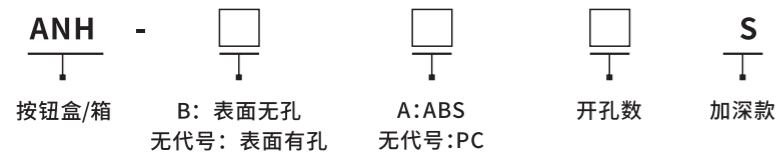

代加工型号命名

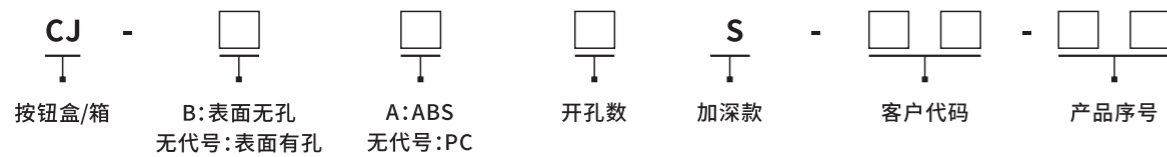

产品特点

- 五种外形尺寸，ABS、PC材料。
- 可直接安装一节触点模块的LA38按钮、五节LW38D-16四孔式转换开关（复位型为四节），AD11系列信号灯。
- 横向安装可带标牌，竖直安装不可带标牌。
- 可按照您的要求提供箱体装配元件服务。

技术参数

密封圈	硅海绵橡胶	
盖与底座连接	4个塑料螺钉	
箱体安装	底座底部有4个φ4.2孔，用于安装箱体（底座外刻有安装孔尺寸及孔距尺寸线）	
内部元件安装	元件直接安装于箱盖上，底座内底部无安装固定脚	
材料	聚碳酸酯 (PC)	ABS
盒盖颜色	RAL7035 (浅灰)	RAL7032 (米黄)
底座颜色	RAL7022 (深灰)	RAL7032 (米黄)
温度范围	-40°C ~ +120°C	-40°C ~ +80°C
阻燃级别	V0	V0
抗冲击性	IK08	IK08
RoHs指令	符合	符合
防护等级	IP66	IP66

型号	外形尺寸	装配元件后产品照片
一孔按钮盒: ANH-1S 无孔按钮盒: ANH-A1S		 IP66
两孔按钮盒: ANH-2S 无孔按钮盒: ANH-B2S ANH-BA2S		 IP66
三孔按钮盒: ANH-3S 无孔按钮盒: ANH-B3S ANH-BA3S		 IP66
四孔按钮盒: ANH-4S 无孔按钮盒: ANH-B4S ANH-BA4S		 IP66

注: 无孔按钮盒, 可根据客户要求开孔。

ANH-AK系列底坑检修盒



空盒型号命名

ANH - AK - 152011

代加工型号命名

CJ - AK - 152011 - -

客户代码 产品序号

产品特点

- 产品采用高强度的ABS合金材料制成，外观美观大方，适用于户内外各种场所使用。
- 产品具有较高的坚固性，比同类产品厚30%，使用寿命长，抗冲击强度IK08。
- 产品轻便，易于搬运，无腐蚀性，绝缘性佳。
- 产品采用四个不易脱落的金属螺钉连接，可通过底部安装孔直接安装在墙面上。
- 可根据客户要求开孔或加装配件，没有默认规格。

技术说明

材料	ABS		
抗冲击性	IK07	颜色	箱体 黄色
绝缘保护	完全绝缘		箱盖 黄色
温度	-40°C~80°C	毒性	无卤素
阻燃性	V0	RoHs指令	符合
化学稳定性	良好		

型号与尺寸

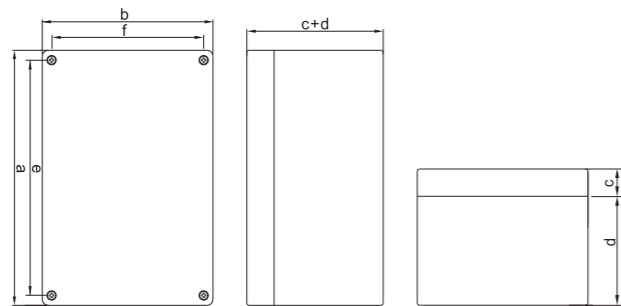

型号	规格	宽/mm	高/mm	盖深/mm	底深/mm	安装孔距/mm	安装孔距/mm
		a	b	c	d	e	f
DKH-A-152011	206×157×110	206	157	22	88	166	142

ANH-A-152011按钮箱



空箱型号命名

ANH - A - 152011

代加工型号命名

CJ - A - 152011 - -

客户代码 产品序号

产品特点

- 产品采用高强度的ABS合金材料制成，外观美观大方，适用于户内外各种场所使用。
- 产品具有较高的坚固性，比同类产品厚30%，使用寿命长，抗冲击强度IK08、防护等级IP65。
- 产品轻便，易于搬运，无腐蚀性，绝缘性佳。
- 产品采用四个不易脱落的金属螺钉连接，可通过底部安装孔直接安装在墙面上。
- 可根据客户要求开孔或加装配件，替代原型号ANH-2015-1。

技术说明

材料	ABS	
抗冲击性	IK07	
绝缘保护	完全绝缘	
温度	-40°C~80°C	
阻燃性	V0	
化学稳定性	良好	
颜色	箱体	黑色
	箱盖	灰色/透明（可定制）
毒性	无卤素	
RoHs指令	符合	

型号与尺寸

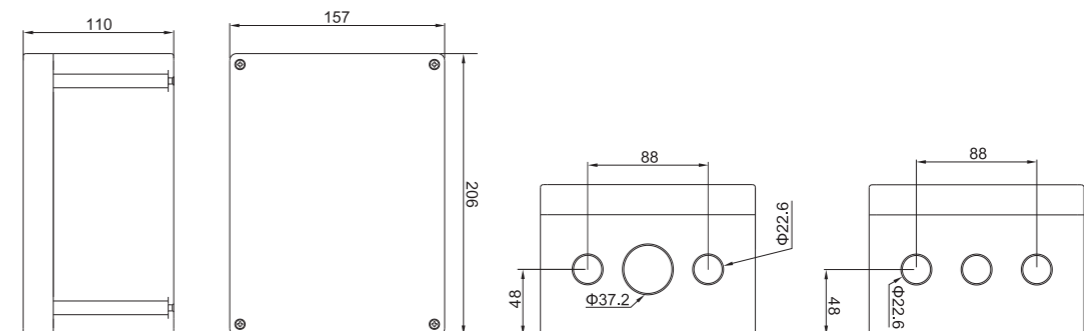



ANH-A-□X系列按钮箱



空箱型号命名

ANH - A - 
箱体尺寸

代加工型号命名

CJ - A -  -  
箱体尺寸 客户代码 产品序号

技术说明

材料		ABS
抗冲击性		IK07
绝缘保护		完全绝缘
温度		-40°C~80°C
阻燃性		不阻燃(常规),可定做V0
起订量		起订量500只
化学稳定性	箱体	良好
颜色	箱盖	灰色
		灰色
毒性		无卤素
RoHs指令		符合

型号与尺寸

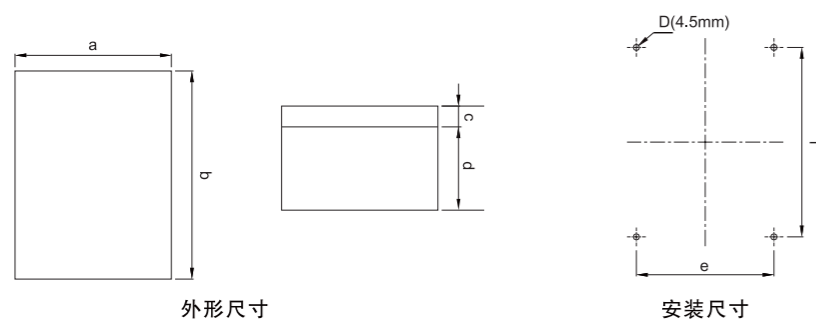







型号	规格	宽/mm		高/mm		盖深/mm		底深/mm		安装孔距/mm	
		a	b	c	d	e	f	f	f		
ANH-A-5X	120*200*75	120	200	15	15	60	89	89	188	188	188
ANH-A-6X	160*240*90	160	240	15	15	75	148	148	227	227	227
ANH-A-8X	184*263*95	184	263	15	15	80	152	152	251	251	251
ANH-A-10X	238*318*101	238	318	15	15	86	204	204	280	280	280





ANH-S系列螺栓箱



空箱型号命名

ANH -   S -    
按钮盒/箱 箱体材质 箱盖颜色 箱体类型 宽 高 深
A: ABS G: 灰色 S: 塑料螺栓
P: PC T: 透明

代加工型号命名

CJ - S -    -  
按钮盒/箱 箱体类型 宽 高 深 客户代码 产品序号
S: 塑料螺栓

产品特点

- 产品采用高强度的ABS, PC制成, 外观美观大方, 适用于户内外各种场所使用。
- 产品具有较高的坚固性, 比同类产品厚30%, 使用寿命长, 抗冲击强度IK08。
- 产品轻便, 易于搬运, 无腐蚀性, 绝缘性佳。
- 产品采用四个不易脱落的塑料螺钉连接, 可通过底部安装孔直接安装在墙面上。
- 产品防水、防尘效果好。

技术说明

材料	聚碳酸酯(PC)	ABS
防护等级	IP66	IP66
抗冲击性	IK08	IK07
绝缘保护	完全绝缘	完全绝缘
温度	-40°C~120°C	-40°C~80°C
阻燃性	V2(常规), 可定做V0	HB(常规), 可定做V0
起订量	起订量大盒子200只, 小盒子500只	起订量大盒子200只, 小盒子500只
化学稳定性	良好	良好
颜色	箱体	灰色
	箱盖	灰色或透明
毒性	无卤素	无卤素
抗紫外线	是	
RoHs指令	符合	符合

型号与尺寸

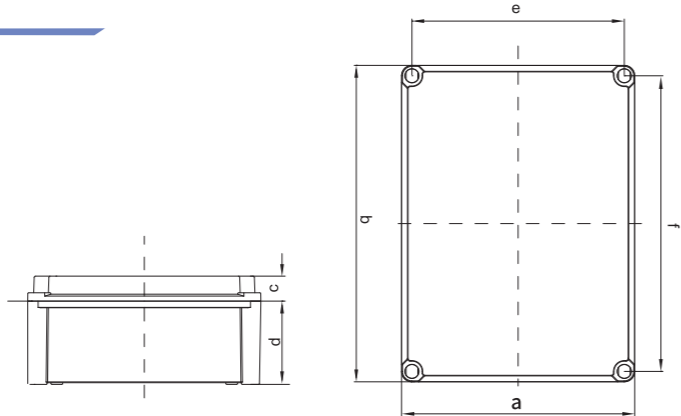

型号	规格	宽/mm	高/mm	盖深/mm	底深/mm	安装孔距/mm	安装孔距/mm
		a	b	c	d	e	f
ANH-□OS-050704	55*70*43	55	70	8	35	45	59
ANH-□OS-050904	55*91*43	55	91	8	35	44	80
ANH-□OS-070904	75*91*43	75	91	8	35	65	80
ANH-□OS-091104	91*110*43	91	110	8	35	80	101
ANH-□OS-050605	50*65*55	50	65	20	35	37	52
ANH-□OS-060905	65*95*55	65	95	15	40	50	79
ANH-□OS-071207	75*125*75	75	125	25	50	57	107
ANH-□OS-071210	75*125*100	75	125	50	50	57	107
ANH-□OS-080806	80*80*60	80	80	15	45	62	62
ANH-□OS-080808	80*80*85	80	80	15	70	62	62
ANH-□OS-081104	80*110*45	80	110	20	25	62	92
ANH-□OS-081106	80*110*60	80	110	35	25	62	92
ANH-□OS-081107	80*110*70	80	110	20	50	62	92
ANH-□OS-081108	80*110*85	80	110	35	50	62	92
ANH-□OS-081307	80*130*70	80	130	20	50	62	112
ANH-□OS-081308	80*130*85	80	130	35	50	62	112
ANH-□OS-081605	80*160*55	80	160	15	40	50	118
ANH-□OS-081609	80*160*90	80	160	15	75	50	118
ANH-□OS-081807	80*180*70	80	180	20	50	62	162
ANH-□OS-081808	80*180*85	80	180	35	50	62	162
ANH-□OS-082207	80*220*70	80	220	20	50	62	202
ANH-□OS-082507	80*250*70	80	250	20	50	62	232
ANH-□OS-082508	80*250*85	80	250	35	50	62	232

型号	规格	宽/mm	高/mm	盖深/mm	底深/mm	安装孔距/mm	安装孔距/mm
		a	b	c	d	e	f
ANH-□OS-101007	100*100*75	100	100	20	55	82	82
ANH-□OS-101010	100*100*100	100	100	20	80	82	80
ANH-□OS-101807	100*180*75	100	180	15	60	88	168
ANH-□OS-111809	110*180*90	110	180	20	70	95	165
ANH-□OS-111810	110*180*105	110	180	35	70	95	165
ANH-□OS-102207	100*223*75	100	223	20	55	89	212
ANH-□OS-121207	125*125*75	125	125	20	55	105	105
ANH-□OS-121210	125*125*100	125	125	20	80	105	105
ANH-□OS-121707	125*175*75	125	175	20	55	105	157
ANH-□OS-121710	125*175*100	125	175	50	50	105	157
ANH-□OS-122007	120*200*75	120	200	20	55	102	182
ANH-□OS-122208	120*220*85	120	220	20	65	102	182
ANH-□OS-141709	140*170*95	140	170	20	75	122	152
ANH-□OS-142309	140*230*95	140	230	20	75	122	212
ANH-□OS-152007	150*200*75	150	200	20	55	132	182
ANH-□OS-152010	150*200*100	150	200	20	80	132	182
ANH-□OS-152013	150*200*130	150	200	50	80	132	182
ANH-□OS-152013-1	150*200*130	150	200	20	110	132	182
ANH-□OS-152016	150*200*160	150	200	50	110	132	182
ANH-□OS-152510	150*250*100	150	250	20	80	132	232
ANH-□OS-152513	150*250*130	150	250	50	80	132	232
ANH-□OS-152513-1	150*250*130	150	250	20	110	132	232
ANH-□OS-152516	150*250*160	150	250	50	110	132	232
ANH-□OS-171707	175*175*75	175	175	25	50	157	157
ANH-□OS-171710	175*175*100	175	175	50	50	157	157
ANH-□OS-172507	175*250*75	175	250	25	50	157	232
ANH-□OS-172510	175*250*100	175	250	50	50	157	232
ANH-□OS-182510	180*250*100	180	250	15	85	162	237
ANH-□OS-202009	200*200*95	200	200	20	75	182	182
ANH-□OS-202012	200*200*125	200	200	50	75	182	182
ANH-□OS-202013	200*200*130	200	200	20	110	182	182
ANH-□OS-202016	200*200*160	200	200	50	110	182	182
ANH-□OS-202510	200*250*100	200	250	25	75	178	228
ANH-□OS-203010	200*300*105	200	300	20	85	180	280
ANH-□OS-281913	280*190*130	280	190	30	100	166	256
ANH-□OS-281918	280*190*180	280	190	80	100	166	256
ANH-□OS-281918-1	280*190*180	280	190	30	150	166	256
ANH-□OS-281923	280*190*230	280	190	80	150	166	256
ANH-□OS-282813	280*280*130	280	280	30	100	256	256
ANH-□OS-282818	280*280*180	280	280	80	100	256	256
ANH-□OS-282818-1	280*280*180	280	280	30	150	256	256
ANH-□OS-282823	280*280*230	280	280	80	150	256	256
ANH-□OS-342813	340*280*130	340	280	30	100	316	256
ANH-□OS-342818	340*280*180	340	280	80	100	316	256
ANH-□OS-381910	380*190*100	380	190	30	70	356	166
ANH-□OS-381913	380*190*130	380	190	30	100	356	166
ANH-□OS-381918	380*190*180	380	190	30	150	356	166
ANH-□OS-382813	380*280*130	380	280	30	100	356	256
ANH-□OS-382818-1	380*280*180	380	280	30	150	356	256
ANH-□OS-382823	380*280*230	380	280	80	150	356	256
ANH-□OS-285613	280*560*130	280	560	30	100	254	534
ANH-□OS-385618	380*560*180	380	560	30	150	355	535

备注: □表示箱体材质,(A表示ABS,P表示PC),○表示箱体颜色(G表示灰色,T表示透明)。

ANH-P系列铰链箱

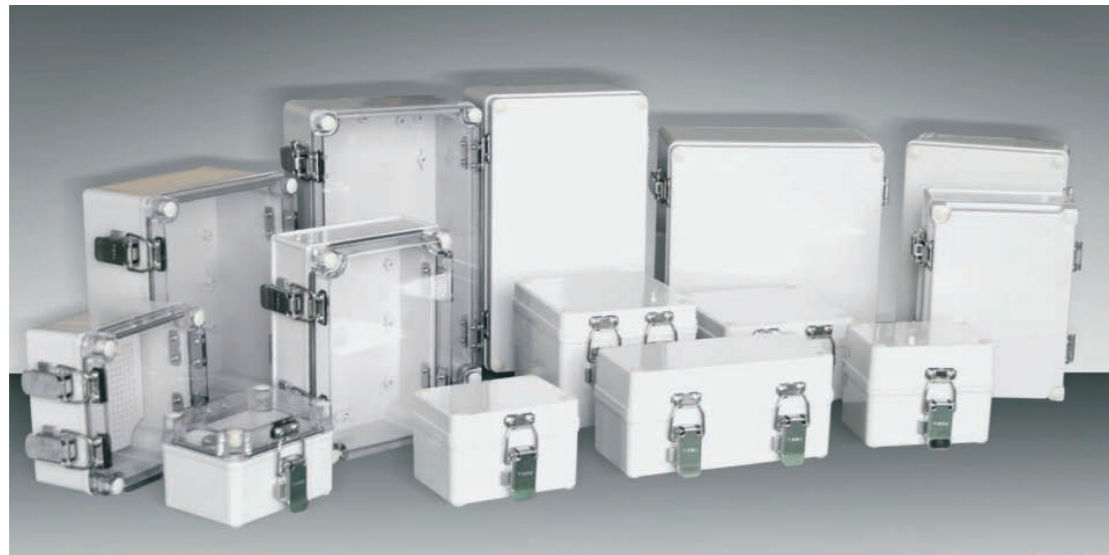

空箱型号命名

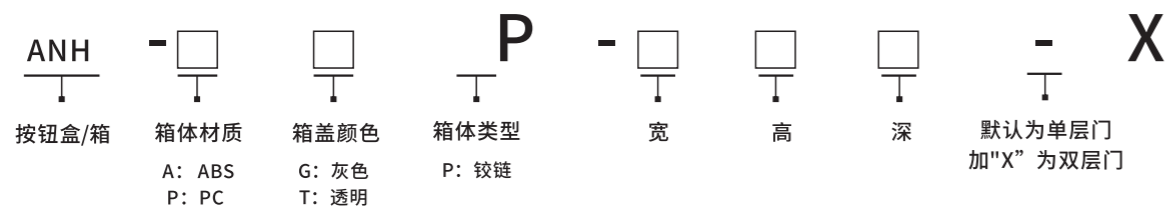

代加工型号命名

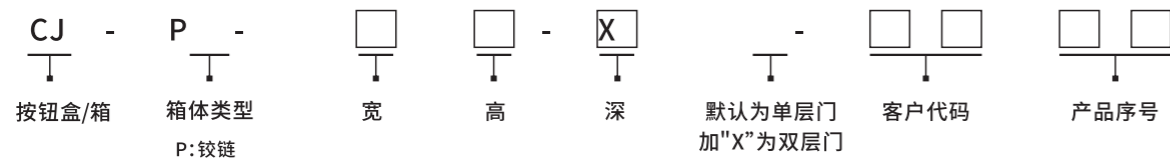

产品特点

- 产品采用高强度的ABS, PC制成, 外观美观大方, 适用于户内外各种场所使用。
- 产品具有较高的坚固性, 比同类产品厚30%, 使用寿命长, 抗冲击强度IK08。
- 产品轻便, 易于搬运, 无腐蚀性, 绝缘性佳。
- 产品采用锁链连接开门方式, 配有锁具和搭扣、挂脚, 便于安装、使用。
- 产品可配备双层门, 安装可靠, 防水、防尘效果好。

技术说明

材料	聚碳酸酯(PC)	ABS
防护等级	IP66	IP66
抗冲击性	IK08	IK07
绝缘保护	完全绝缘	完全绝缘
温度	-40°C~120°C	-40°C~80°C
阻燃性	V2(常规), 可定做V0	HB(常规), 可定做V0
起订量	起订量大盒子200只, 小盒子500只	起订量大盒子200只, 小盒子500只
化学稳定性	良好	良好
颜色	箱体	灰色
	箱盖	灰色或透明
毒性	无卤素	无卤素
抗紫外线	是	
RoHS指令	符合	符合

型号与尺寸

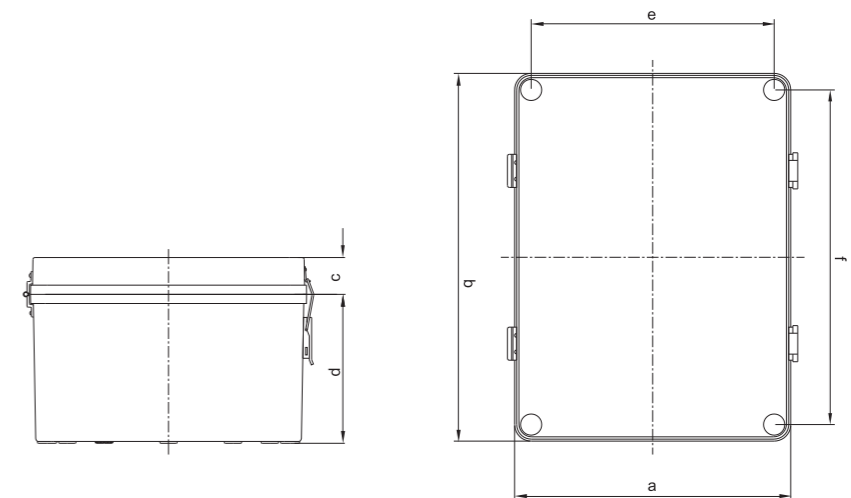

型号	规格	宽/mm	高/mm	盖深/mm	底深/mm	安装孔距/mm	安装孔距/mm
		a	b	c	d	e	f
ANH-□○P-071207	75*125*75	75	125	25	50	57	107
ANH-□○P-071210	75*125*100	75	125	50	50	57	107
ANH-□○P-080806	80*80*60	80	80	15	45	62	62
ANH-□○P-080808	80*80*85	80	80	15	70	62	62
ANH-□○P-081107	80*110*70	80	110	20	50	62	92
ANH-□○P-081108	80*110*85	80	110	35	50	62	92
ANH-□○P-081307	80*130*70	80	130	20	50	62	112
ANH-□○P-081308	80*130*85	80	130	35	50	62	112
ANH-□○P-081609	80*160*90	80	160	15	75	50	118
ANH-□○P-081807	80*180*70	80	180	20	50	62	162
ANH-□○P-081808	80*180*85	80	180	35	50	62	162
ANH-□○P-082207	80*220*70	80	220	20	50	62	202
ANH-□○P-082507	80*250*70	80	250	20	50	62	232
ANH-□○P-082508	80*250*85	80	250	35	50	62	232

型号	规格	宽/mm	高/mm	盖深/mm	底深/mm	安装孔距/mm	安装孔距/mm
		a	b	c	d	e	f
ANH-□○P-101075	100*100*75	100	100	20	55	82	82
ANH-□○P-101010	100*100*100	100	100	20	80	82	82
ANH-□○P-101875	100*180*75	100	180	15	60	88	168
ANH-□○P-111890	110*180*90	110	180	20	70	95	165
ANH-□○P-111810	110*180*105	110	180	35	70	95	165
ANH-□○P-102207	100*223*75	100	223	20	55	89	212
ANH-□○P-121207	125*125*75	125	125	20	55	105	105
ANH-□○P-121210	125*125*100	125	125	20	80	105	105
ANH-□○P-121707	125*175*75	125	175	20	55	109	157
ANH-□○P-121710	125*175*100	125	175	50	50	109	157
ANH-□○P-122007	120*200*75	120	200	20	55	102	182
ANH-□○P-122208	120*220*85	120	220	20	65	100	200
ANH-□○P-141709	140*170*95	140	170	20	75	122	152
ANH-□○P-142309	140*230*95	140	230	20	75	122	212
ANH-□○P-152007	150*200*75	150	200	20	55	132	182
ANH-□○P-152010	150*200*100	150	200	20	80	132	182
ANH-□○P-152013	150*200*130	150	200	50	80	132	182
ANH-□○P-152013-1	150*200*130	150	200	20	110	132	182
ANH-□○P-152016	150*200*160	150	200	50	110	132	182
ANH-□○P-152510	150*250*100	150	250	20	80	132	232
ANH-□○P-152513	150*250*130	150	250	50	80	132	232
ANH-□○P-152513-1	150*250*130	150	250	20	110	132	232
ANH-□○P-152516	150*250*160	150	250	50	110	132	232
ANH-□○P-171707	175*175*75	175	175	25	50	157	157
ANH-□○P-171710	175*175*100	175	175	50	50	157	157
ANH-□○P-172507	175*250*75	175	250	25	50	157	232
ANH-□○P-172510	175*250*100	175	250	50	50	157	232
ANH-□○P-182510	180*250*100	180	250	15	85	162	237
ANH-□○P-202009	200*200*95	200	200	20	75	182	182
ANH-□○P-202012	200*200*125	200	200	50	75	182	182
ANH-□○P-202013	200*200*130	200	200	20	110	182	182
ANH-□○P-202016	200*200*160	200	200	50	110	182	182
ANH-□○P-202510	200*250*100	200	250	25	75	178	228
ANH-□○P-203010	200*300*105	200	300	20	85	180	280
ANH-□○P-281913	280*190*130	280	190	30	100	166	256
ANH-□○P-281918	280*190*180	280	190	80	100	166	256
ANH-□○P-281918-1	280*190*180	280	190	30	150	166	256
ANH-□○P-281923	280*190*230	280	190	80	150	166	145
ANH-□○P-282813	280*280*130	280	280	30	100	256	256
ANH-□○P-282818	280*280*180	280	280	80	100	256	256
ANH-□○P-282818-1	280*280*180	280	280	30	150	256	256
ANH-□○P-282823	280*280*230	280	280	80	150	256	256
ANH-□○P-342813	340*280*130	340	280	30	100	316	256
ANH-□○P-342818	340*280*180	340	280	80	100	316	256
ANH-□○P-381910	380*190*100	380	190	30	70	356	166
ANH-□○P-381913	380*190*130	380	190	30	100	356	166
ANH-□○P-381918	380*190*180	380	190	30	150	356	166
ANH-□○P-382813	380*280*130	380	280	30	100	356	256
ANH-□○P-382818	380*280*180	380	280	80	100	356	256
ANH-□○P-382818-1	380*280*180	380	280	30	150	356	256
ANH-□○P-382823	380*280*230	380	280	80	150	356	256
ANH-□○P-285613	280*560*130	280	560	30	100	254	534
ANH-□○P-385618	380*560*180	380	560	30	150	355	535

备注：1.箱内如需配塑料或金属底板，需备注。
2.如需定制双层门，需在型号后加“-X”。
3.□表示箱体材质,(A表示ABS,P表示PC),○表示箱体颜色(G表示灰色,T表示透明)。

ANH系列金属箱



空箱型号命名

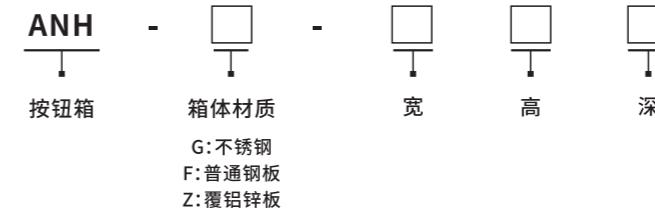

代加工型号命名

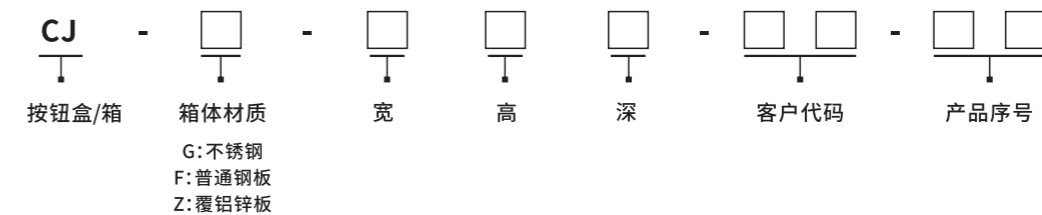

产品特点

- 产品采用不锈钢，表面拉丝制成，外观美观大方，方便耐用。
- 产品具有较高的坚固性。
- 按钮盒元件直接安装箱盖上，底部安装固定脚。
- 产品现有一种尺寸，其他尺寸可根据客户要求定制。

技术数据

密封圈	硅海绵橡胶
盖与底座连接	用锁连接
箱体安装	明装(挂墙安装)或者暗装
内部元件安装	按钮盒元件直接安装箱盖上，底部安装固定脚，箱内可以安装导轨、端子，可以接线、防水接头
材料	不锈钢(SUS304)
颜色	一般不锈钢本色，可根据客户要求喷漆
防护等级	IP65

尺寸图

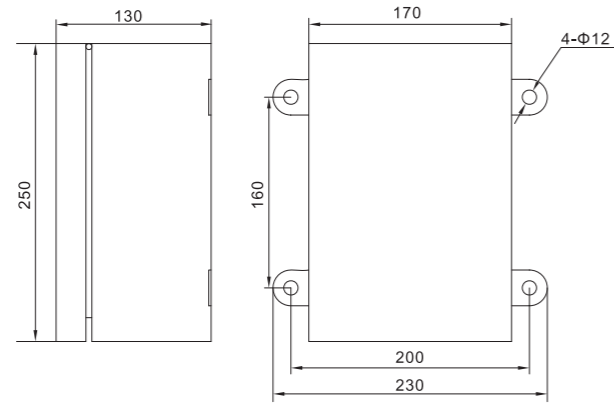

ANH-G-172513

ANH-L系列铸铝按钮箱

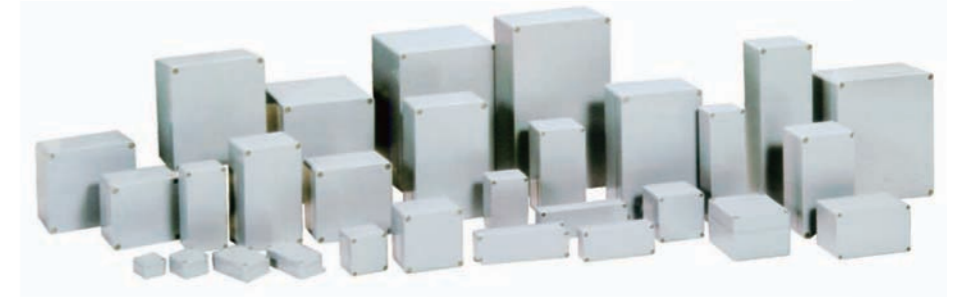

型号命名

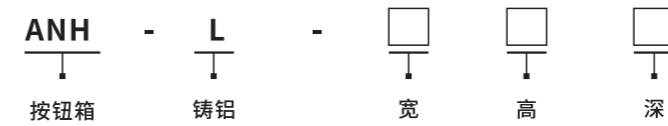

代加工型号命名

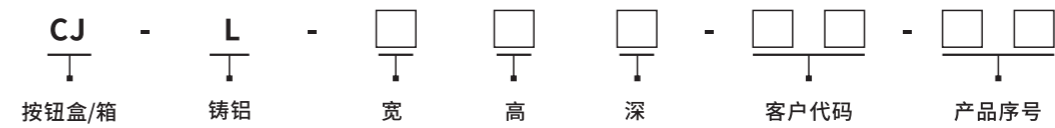

产品特点

- 材料为压铸铝合金AlSi12。
- 防护等级为IP66。
- 抗冲击、抗电磁干扰、抗震动。
- 箱内可安装接线端子、线路板或其他电气元件，适用于各种环境恶劣的自动化领域。

技术参数

密封圈	硅橡胶
箱体安装	四个角各有一个安装孔
盖与底座连接	4个M4不锈钢十字槽螺钉
内部元件安装	元件直接安装于底座内，底座内底部有固定柱
材料	压铸铝合金(AlSi12)
表面喷漆材质	环氧聚酯粉末涂料(Epoxy polyester coating)
颜色	银灰色(RAL7001)
温度范围	-50℃~+130℃
防护等级	IP66
抗冲击性	IK08
化学稳定性	良好
毒性	无卤素

外形尺寸

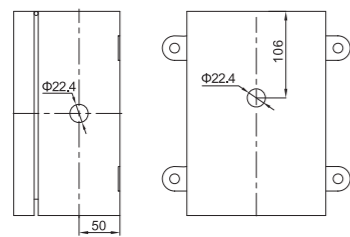

ANH-G-172513-1

外形尺寸

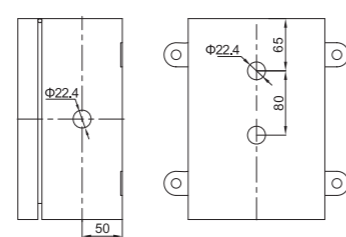

ANH-G-172513-2

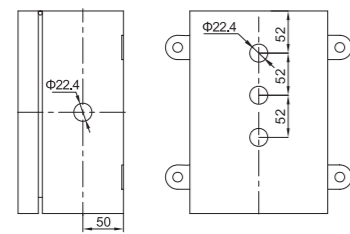

ANH-G-172513-3

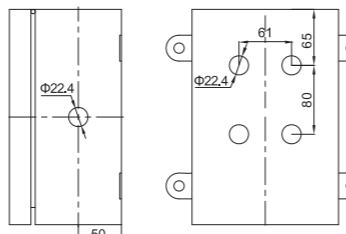

ANH-G-172513-4

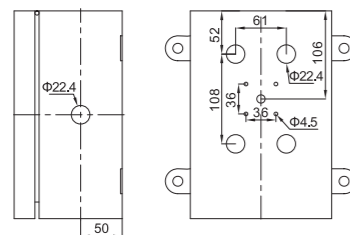

ANH-G-172513-5

ANH-G-172513-D

其他尺寸及开孔数可根据客户需求定制

规格数据

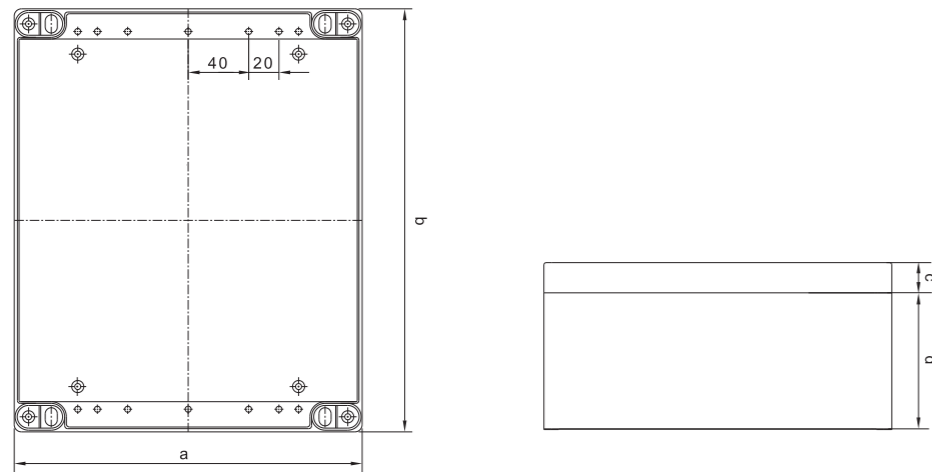

型号	规格	宽/mm	高/mm	盖深/mm	底深/mm
		a	b	c	d
ANH-L-060503	64*58*36	64	58	15	21
ANH-L-090603	98*64*36	98	64	15	21
ANH-L-150603	150*64*36	150	64	15	21
ANH-L-110605	115*65*55	115	65	15	40
ANH-L-080705	82*77*57	82	77	15	42
ANH-L-120805	127*82*57	127	82	15	42
ANH-L-170805	175*80*57	175	80	15	42
ANH-L-250805	250*80*57	250	80	15	42
ANH-L-101008	100*100*80	100	100	20	60
ANH-L-161008	160*100*80	160	100	20	60
ANH-L-201008	200*100*80	200	100	20	60
ANH-L-121208	125*125*80	125	125	20	60
ANH-L-361208	360*120*80	360	120	20	60
ANH-L-221208	220*125*80	220	125	20	60
ANH-L-221409	220*140*90	220	140	20	70
ANH-L-161609	160*160*90	160	160	20	70
ANH-L-261609	260*160*90	260	160	20	70
ANH-L-361609	360*160*90	360	160	20	70
ANH-L-232011	230*200*110	230	200	20	90
ANH-L-282311	280*230*110	280	230	20	90
ANH-L-332312	330*230*120	330	230	25	95
ANH-L-603111	600*310*110	600	310	20	90

安装方式



通过盒体的通孔用螺丝直接固定



通过安装挂脚固定

DZH系列端子接线盒



产品特点

- 材料为增强阻燃ABS。
- 防护等级为IP66。
- 内部自带有接线端子。

技术参数

密封圈	硅橡胶
箱体安装	对角有两个安装孔
材料	ABS
温度范围	-40°C~+80°C
阻燃级别	V ₂
防护等级	IP66
抗冲击性	IK07
绝缘保护	完全绝缘
化学稳定性	良好
毒性	无卤素

规格数据

型号	材质	外形尺寸			开孔中心距 (宽×长)	敲落孔防水接头规格
		宽	高	深		
DZH-3P-JM	PBT	33	65	24	25.8×57.8	标配防水接头
DZH-4P-JM	PBT	40	60	24	32.8×52.8	标配防水接头
DZH-6P-JM	PBT	50	70	24	42×62	标配防水接头
DZH-4P-J	ABS	55	102	40	41×72.5	标配防水接头
DZH-6P-J	ABS	55	125	40	46×88	标配防水接头
DZH-4P	ABS	55	70	43	41×57.8	标配敲落孔(PG13.5)
DZH-4P-M	ABS	55	91	43	45×81	标配敲落孔(PG13.5)
DZH-6P	ABS	55	91	43	45×81	标配敲落孔(PG13.5)
DZH-6P-M	ABS	75	91	43	65×81	标配敲落孔(PG13.5)
DZH-8P-M	阻燃ABS	80	100	35.5	70×90	标配敲落孔(PG9)
DZH-10P	ABS	75	110	40	65×100	标配敲落孔(PG13.5)
DZH-10P-M	ABS	91	110	43	84×102	标配敲落孔(PG13.5)

尺寸图

型号	外形尺寸尺寸图	箱体安装开孔尺寸
DZH-3P-JM 端子接线盒 (3P)		
DZH-4P-JM 端子接线盒 (4P)		
DZH-6P-JM 端子接线盒 (6P)		

尺寸图

型号	外形尺寸尺寸图	箱体安装开孔尺寸
DZH-4P-J 端子接线盒 (4P)		
DZH-6P-J 端子接线盒 (6P)		
DZH-4P 端子接线盒 (4P)		
DZH-4P-M 端子接线盒 (4P)		
DZH-6P 端子接线盒 (6P)		

尺寸图

型号	外形尺寸尺寸图	箱体安装开孔尺寸
DZH-6P-M 端子接线盒 (6P)		
DZH-8P-M 端子接线盒 (8P)		
DZH-10P 端子接线盒 (10P)		
DZH-10P-M 端子接线盒 (10P)		

尼龙电缆防水接头



产品特征

1. 螺牙规格：公制牙 (Metric)、PG牙。
2. 产品材质：A. C. F部分采用UL认可之尼龙 PA66 (防火等级UL94V-2) 制成；(可定制UL认可的V-0防火等级尼龙原料)；B. D部分采用三元乙丙耐候橡胶制成。(可定制耐寒、耐高温橡胶；耐高酸碱、耐化学与抗腐蚀橡胶)。
3. 保护等级：IP68-10
4. 工作温度：静态-40℃至100℃，或瞬间可耐热至120℃；动态-20℃至80℃，或瞬间可耐热至100℃。
5. 产品特性：特殊夹紧爪与夹紧圈之设计，夹紧电缆范围大，抗拉力特强，可防水、防尘、抗盐、耐弱酸、酒精、油、油脂及一般溶剂。
6. 颜色种类：黑色、灰色，其它颜色可定做。

型号规格

螺牙规格	电缆范围 Φ(mm)	螺纹外径 C1(mm)	螺纹长度 C2(mm)	扳手径 A&F(mm)	开孔尺寸 (mm)	接合长度 H(mm)
M8x1.25	2-4.8	8	7.5	13/12	8-8.3	50
M10x1.5	3-6	10	8	15/13	10-10.3	50
M12x1.5	4-8	12	8.5	18/19	12-12.3	50
M16x1.5	5-10	16	10	22/22	16-16.3	50
M18x1.5	5-10	18	10	24/22	18-18.3	50
M20*1.5	8.5-14	20	11	27/27	20-20.3	50
M22x1.5	8.5-14	22	11	27/27	22-22.3	50
M25x1.5	12.5-18	25	11.6	33/33	25-25.3	50
M32x1.5	17-25	32	15	41/42	32-32.3	30
M36x1.5	17-25	36	12	45/42	36-36.3	20
M40x1.5	23-32	40	15	50/52	40-40.3	10
M50x1.5	30-41	50	15	62/62	50-50.3	10
M63x1.5	35-46	63	18	75/75	63-63.3	10

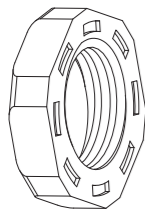

螺帽



垫片

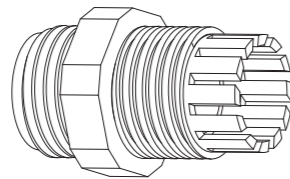

基本幅体

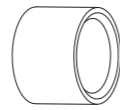

夹紧圈

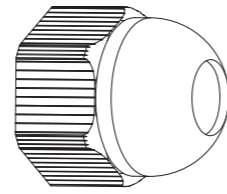

迫紧螺帽

型号规格

螺牙规格	电缆范围 Φ(mm)	螺纹外径 C1(mm)	螺纹长度 C2(mm)	扳手径 A&F(mm)	开孔尺寸 (mm)	接合长度 H(mm)
PG7	4-8	12.5	8	17/19	12.5-12.8	50
PG9	4-8	15.2	8.2	22/19	15.2-15.5	50
PG11	5-10	18.6	10	24/22	18.6-18.9	50
PG13.5	6-12.5	20.4	10	27/24	20.4-20.7	50
PG16A	8.5-14	22.5	10.8	30/27	22.5-22.8	50
PG19	8.5-14	24	11	30/27	24-24.3	50
PG21	12.5-18	28.3	12	36/33	28.3-28.6	50
PG25	14-20	30	13	36/37	30-30.3	50
PG29	17-25	37	12	46/41	37-37.3	20
PG36	24-32	47	14	57/52	47-47.3	10
PG42	30-41	54	15	64/62	54-54.3	10
PG48	35-45.5	59.3	18	70/65	59.3-59.6	10

金属电缆防水接头



产品特征

1. 螺牙规格：公制牙 (Metric)、PG牙。
2. 产品材质：A、C、F部分以黄铜镀镍制成；E部分以UL认可之尼龙PA66制成（防火等级UL94V-2）；B、D部分采用三元乙丙耐候橡胶制成。（可定制耐寒、耐高温橡胶；耐高酸碱、耐化学与抗腐蚀橡胶）。
3. 保护等级：IP68-10
4. 工作温度：静态-40℃至100℃，或瞬间可耐热至120℃。（可定制-60℃至220℃）
5. 产品特性：特殊夹紧爪与夹紧圈之设计，夹紧电缆范围大，抗拉力特强，可防水、防尘、抗盐、耐弱酸、酒精、油、油脂及一般溶剂。

型号规格

螺牙规格	电缆范围 Φ(mm)	螺纹外径 C1(mm)	螺纹长度 C2(mm)	扳手径 A&F(mm)	开孔尺寸 (mm)	接合长度 H(mm)
M8x1.0	2-5	8	5	12	8-8.3	16
M10x1.0	3-6.5	10	6.5	14	10-10.3	19
M12x1.5	3-6.5	12	6.5	14	12-12.3	19
M14x1.5	4-8	14	8	17	14-14.3	19
M16x1.5	4-8	16	8	18	16-16.3	20
M18x1.5	5-10	18	8	20	18-18.3	21
M20x1.5	6-12	20	8	22	20-20.3	22
M22x1.5	10-14	22	8	24	22-22.3	23
M24x1.5	10-14	24	9	24/27	24-24.3	25
M25x1.5	10-14	25	9	24/27	25-25.3	25
M27x1.5	13-18	25	9	30/27	25-25.3	27
M27x1.5	13-18	27	9	30	27-27.3	27
M28x1.5	13-18	28	9	30	28-28.3	27
M30x1.5	13-18	30	9	30/32	30-30.3	29
M32x1.5	15-22	32	10	35	32-32.3	29
M33x1.5	15-22	33	10	35	33-33.3	29
M36x1.5	18-25	36	10	40	36-36.3	31
M37x1.5	18-25	37	10	40	37-37.3	31
M40x1.5	18-25	40	11	40/45	40-40.3	31
M40x1.5	22-30	40	11	45	40-40.3	35
M42x1.5	22-30	42	11	45	42-42.3	35
M47x1.5	25-33	47	11	50	47-47.3	37
M48x1.5	25-33	48	11	50/52	48-48.3	37
M50x1.5	32-38	50	13	57/55	50-50.3	37
M54x1.5	32-38	54	13	57	54-54.3	38
M60x1.5	37-44	60	14	64	60-60.3	38
M63x1.5	37-44	63	14	64/68	63-63.3	38
M64x1.5	37-44	64	148	64/68	64-64.3	38
M72x1.5	42-52	72	16	78	72-72.3	42
M75x1.5	42-52	75	16	78/80	75-75.3	42
M80x1.5	55-62	80	18	88	80-80.3	45
M88x1.5	65-70	88	18	94	88-88.3	45
M100x1.5	78-84	100	20	110	100-100.3	53

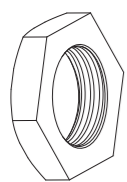

螺帽



垫片

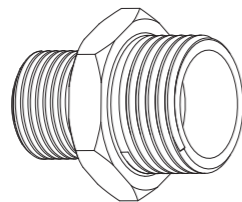

基本幅体

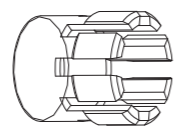

夹紧圈

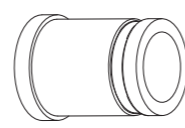

夹紧爪

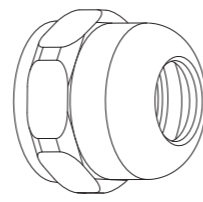

迫紧螺帽

型号规格

螺牙规格	电缆范围 Φ(mm)	螺纹外径 C1(mm)	螺纹长度 C2(mm)	扳手径 A&F(mm)	开孔尺寸 (mm)	接合长度 H(mm)
PG7	3-6.5	12.5	7	14/15	12.5-12.8	19
PG9	4-8	15.2	8	17/18	15.2-15.5	20
PG11	5-10	18.6	8	20/21	18.6-18.9	21
PG13.5	6-12	20.4	8	22/23	20.4-20.7	22
PG16	10-14	22.5	9	24/25	22.5-22.8	23
PG19	10-14	25	9	24/27	25-25.3	25
PG21	13-18	28.3	9	30	28.3-28.6	27
PG25	15-22	32	10	35	30-30.3	29
PG29	18-25	37	11	40	37-37.3	31
PG36	25-33	47	11	50	47-47.3	37
PG42	32-38	54	13	57	54-54.3	38
PG48	37-44	59.3	14	64	59.3-59.6	38
PG63	42-52	72	16	78	72-72.3	42

安装底板配件

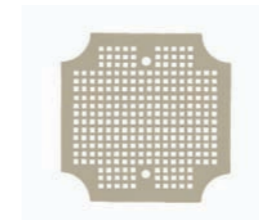

塑料底板 (ABS)



金属底板 (铁镀锌)

型号规格

塑料底板型号	金属底板型号	箱体尺寸(宽高深)
CJ-S-0507	CJ-T-0507	55*70*43
CJ-S-0509	CJ-T-0509	55*91*43
		75*91*43
		91*110*43
CJ-S-0910	CJ-T-0910	91*110*43
CJ-S-0506	CJ-T-0506	50*65*55
CJ-S-0609	CJ-T-0609	65*95*55
CJ-S-0712	CJ-T-0712	75*125*75
		75*125*100
		80*80*60
CJ-S-0808	CJ-T-0808	80*80*85
		80*110*45
CJ-S-0811	CJ-T-0811	80*110*60
		80*110*70
		80*110*85
CJ-S-0813	CJ-T-0813	80*130*70
CJ-S-0816	CJ-T-0816	80*130*85
		80*160*55
		80*160*90
CJ-S-0818	CJ-T-0818	80*180*70
CJ-S-0822	CJ-T-0822	80*180*85
		80*220*70
CJ-S-0825	CJ-T-0825	80*250*70
		80*250*85
		100*100*75
CJ-S-1010	CJ-T-1010	100*100*100
CJ-S-1018	CJ-T-1018	100*180*75
CJ-S-1118	CJ-T-1118	110*180*90
		110*180*105
CJ-S-1022	CJ-T-1022	100*223*75
CJ-S-1212	CJ-T-1212	125*125*75
		125*125*100
CJ-S-1217	CJ-T-1217	125*175*75
		125*175*100
CJ-S-1220	CJ-T-1220	120*200*75
CJ-S-1222	CJ-T-1222	120*220*85
CJ-S-1417	CJ-T-1417	140*170*95
CJ-S-1423	CJ-T-1423	140*230*95
CJ-S-1520	CJ-T-1520	150*200*75

塑料底板型号	金属底板型号	箱体尺寸(宽高深)
CJ-S-1520	CJ-T-0507	150*200*100
		150*200*130
		150*200*160
CJ-S-1525	CJ-T-1525	150*250*100
		150*250*130
		150*250*160
CJ-S-1717	CJ-T-1717	175*175*75
		175*175*100
CJ-S-1725	CJ-T-1725	175*250*75
CJ-S-1825	CJ-T-1825	175*250*100
		180*250*100
CJ-S-2020	CJ-T-2020	200*200*95
		200*200*125
		200*200*130
CJ-S-2025	CJ-T-2025	200*200*160
		200*250*100
		200*300*105
CJ-S-2819	CJ-T-2819	280*190*130
		280*190*180
		280*190*230
CJ-S-2828	CJ-T-2828	280*280*130
		280*280*180
		280*280*230
CJ-S-3428	CJ-T-3428	340*280*130
		340*280*180
CJ-S-3819	CJ-T-3819	380*190*100
		380*190*130
		380*190*180
CJ-S-3828	CJ-T-3828	380*280*130
		380*280*180
		380*280*230
CJ-S-2856	CJ-T-2856	280*560*130
CJ-S-3856	CJ-T-3856	380*560*180

典型工程案例

